

Step up!!

枚方市立中宮小学校
4年学年便り 運動会号
令和5年10月26日

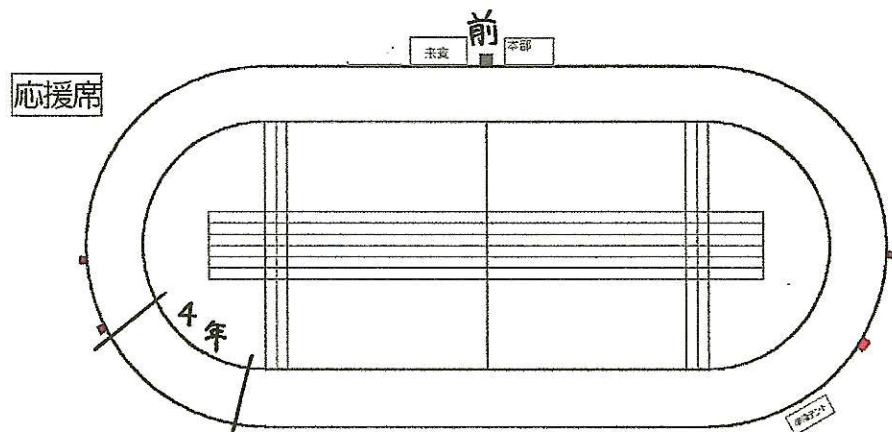

* 開会式・閉会式は
このまま前へ整列します。
列は各クラス2列です。

* 応援席は学年として固ま
って座ります。学年の中で
1・2・3組に分かれ、ク
ラスの中でも赤と白に分
かれて各クラス8列で座
ります。

いよいよ運動会!
自分の場所はここだよ~!

No. 3

団体競技「嵐の呼吸~八十一の型・獅子回転」

★1組・2組・3組合同で赤2チーム・白2チームの計4チーム
に分かれて競います。
台風の目は4人(5人)一組になって、力を合わせて長い棒を持って走ります。
アンカーが最後、棒を立てたらゴールです。

団体競技

台風の目

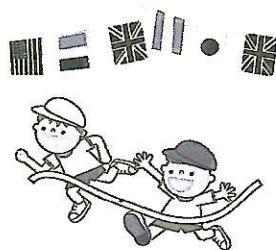
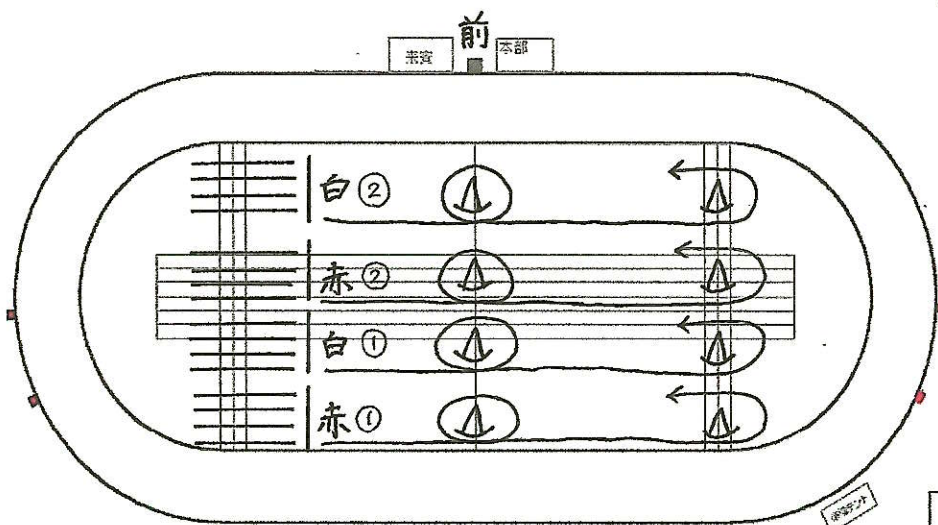

ぼく、わたしは()ぐみで
()列目に走ります

No.6

団体演技「中宮の呼吸~百五十四の型・鳴子炎舞」

★自分が演技する位置のしるしを書かれています。
お子さんと一緒に5か所の位置を確認しておいてください。

団体演技

「創作ダンス・鳴子」

・1曲目「スターマイン」

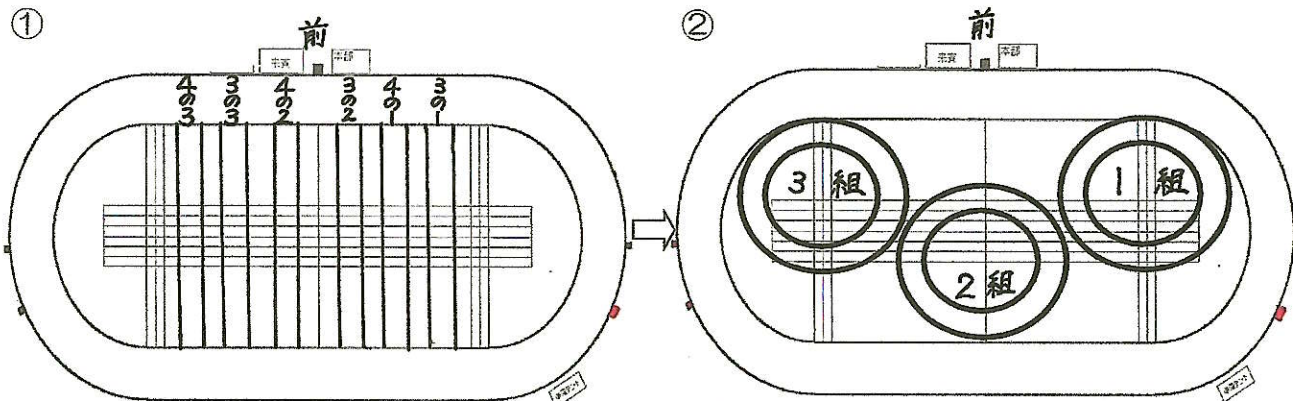

・2曲目「絆ノ奇跡」

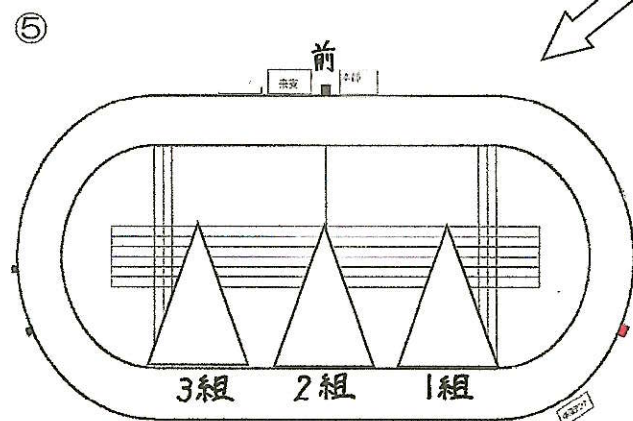
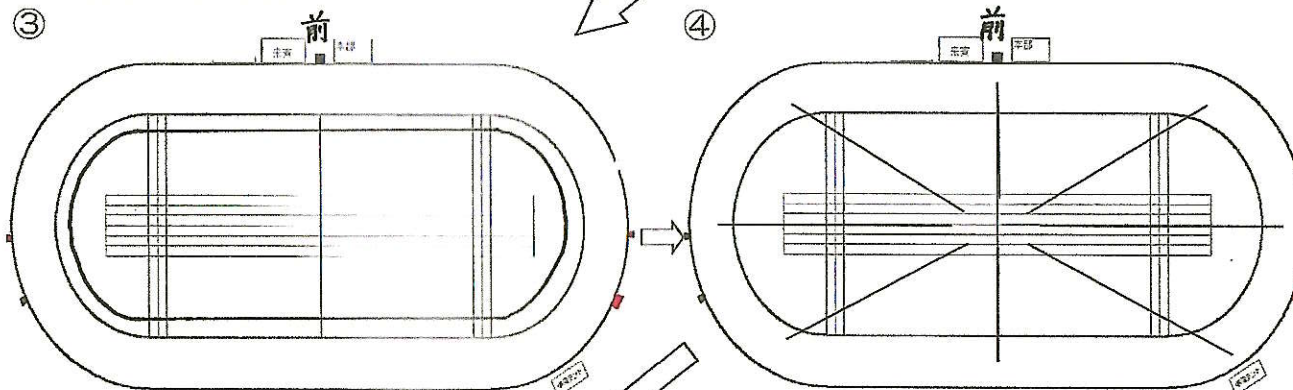

団体演技は、一番たくさん練習を重ねてきた種目です。今年
度から3年生と合同ということで、4年生は今まで以上のや
る気を見せてくれていました。力強くかっこいい踊りと、迫
力ある演技をぜひ、正面からご覧ください。最後は本部に向
かって決めポーズがあります。
(シャッターチャンスをお見逃しなく)

一年の一度の運動会が、いよいよ今週末にせまりました。子
どもたちは、仲間と協力すること、最後までやり抜くこと、
きびきびと行動すること、そして全力で頑張ることの楽しさ
など、たくさんを学んできました。
当日はお家の方も一緒に、運動会をめいっぱい楽しんでく
ださい。

☆10月29日(日曜日) 運動会当日について☆

★持ち物について

着替えの服(当日は体操服で登校します)、赤白帽子、水筒、汗拭き用タオル、持ってきてください。リュックサックまたは、ナップザックで登校してください。

★服装について

体操服を着て、登校します。

10月27日(金)に体操服を持ち帰ります。帽子のゴムや体操服のゼッケンなど点検していただき、当日は体操服を着てその上に、上着を着て登校してください。(体操服のゼッケン(名前)を隠すため)

その上着を運動会の座席で寒い時の防寒着にします。

★その他

- 当日の下校は12時過ぎを予定しています。
- 10月29日(日)が雨天の場合、運動会は延期になりますが授業を行います。
(4時間授業、12時30分頃下校)
- 運動会予備日は11月1日(水)となっています。給食を食べず、12時30分頃下校します。(運動会を10月29日(日)に実施した場合も、11月1日(水)の給食はありません(12時30分頃下校))