

入学まで

- 規則正しい習慣を心がけ、身のまわりのことが自分でできるようにしましょう。
(早寝早起き、衣服の着脱、身支度、洗顔、歯みがき、用便、朝食をしっかり食べることなど)
- 自分の名前が言え、呼ばれたら「はい」と返事をし、読めて書ける(ひらがな)ようにしましょう。ものを大切に、準備やおかたづけが自分でできるようにしましょう。
- 自分のものと友だちのものを区別できるようにしましょう。
- 給食が4月中旬から始まりますので、食べ物の好き嫌いをなくし、一定の時間内(20分を目標)に食事ができるように、また、お箸を正しく持って食べられるようにしましょう。

準備していただくもの

次のものをご家庭で用意していただき、すべてにひらがなでよく見えるところに名前を記入しておいてください。

- かばん…背負えて両手が空けられるもの
- ふでばこ…学習中に気が散ったり、作業に手間取ったりしますので、こみいったものはさけてください。
※ カンペンケースやポーチタイプのペンケースは不可
- えんぴつ…かきかたえんぴつ1本と2B えんぴつ3本と赤えんぴつ1本の合計5本
※かきかたえんぴつ5本を学校で購入して、入学式の日を持ち帰ってもらいます。
- 色えんぴつ…12色
- 消しゴム…人目をひく形、絵、においのないもの(できれば白)
- 下じき
- パス…16色 箱に平ゴムをかける ※ クレヨン・蛍光塗料入りは不可
- パスをふく布…ガーゼまたは古いハンカチ
- はさみ
- セロハンテープ…小
- スティックのり…大
- 粘土板…今まで使用されていたもので可
- ぞうきん…2枚(記名不要)
- 給食当番用エプロン(白が多いですが、色付きでもかまいません。)・帽子(白)・マスク
…個人持ちですので各家庭でご用意ください。(自分で着脱できるもの)
- 給食用ナフキン…長辺が38cmぐらいまでのもの(机からはみ出ない長さ)
- 予備マスク・予備靴下…通学用かばんにいれておいてください。
- 体操服 上衣…白の半そで・えりなし・丸首 下衣…紺色のクォーターパンツ
(冬には、ジッパーがついていないトレーナー類・長ズボンを上から着ることが可能です。)
- 体操帽…あごひも(ゴム)のある赤白帽を使用します

- くつ…バレエシューズなど白を基調にしたものを
「上ばき用」と「体育館用」の2足、準備してください
「上ばき用」には 上 と書き、その下に名前を
「体育館用」には 体 と書き、その下に名前を

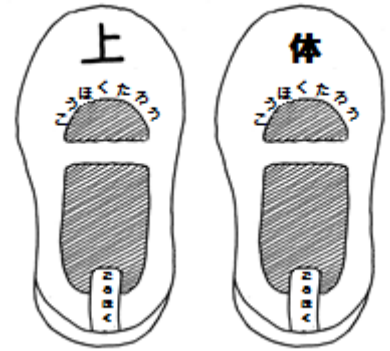

いずれにもかかるとに名前を 黒で書いておいてください

- 水着・水泳帽…紺のスクール水着（各家庭でご用意ください）

※名前ゼッケンを付ける位置等の詳細は、水泳期間が
近づいてきたらお知らせします。

帽子（学校で所定のものをご購入します）

- 手提げ

長すぎると床に垂れ下がり危険です

- 袋…きんちゃく型を5つ

自分のものとわかるよう外側に

学年・組（入学式後）・名前をお書きください

寸法…おおよその大きさです

ひも…丸ひもで口の中と同じ長さ

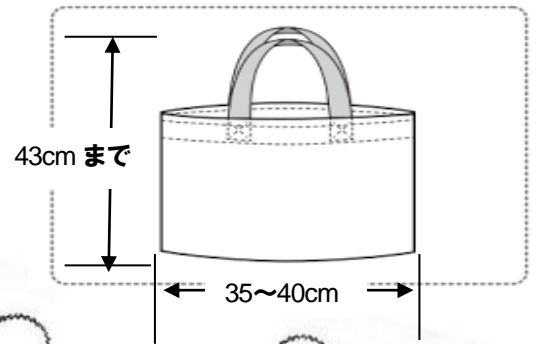

長すぎると床に垂れ下がり危険です

口をしぼった状態で出ているひもの長さが30cm程度
になるのが適度な長さです。

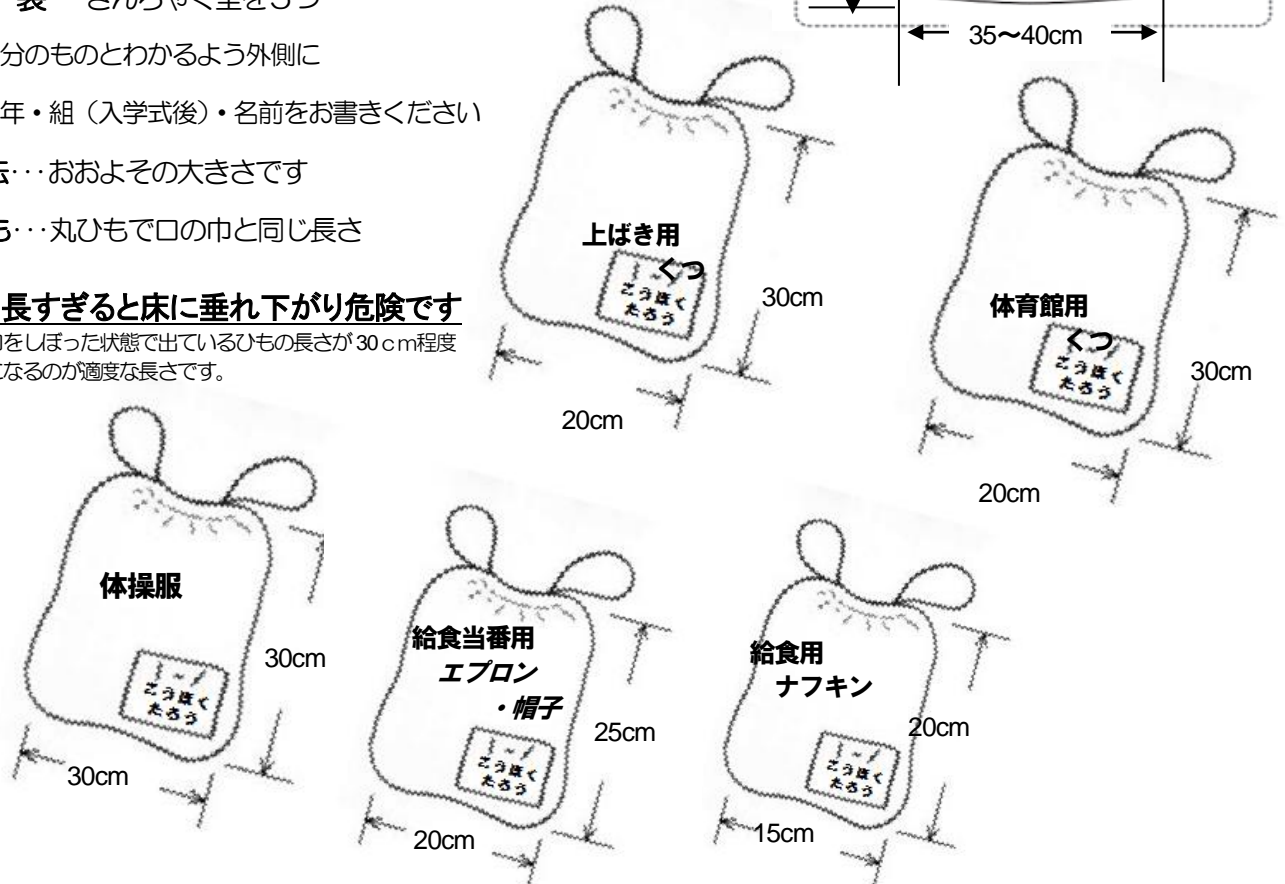

- 体操服袋は冬季、トレーナーや長ズボンの着用が可能ですので、大きめの方がよいと思います。

- お道具箱、名札、ノート、その他の教材は学校で所定のものをご購入します。

- 教科書・黄色い帽子は、入学式の日にお渡しします。（無償で支給されます）

黄色い帽子は、市からの支給のため紛失等の際に学校への問い合わせはご遠慮ください。

（帽子は、フリーサイズのキャップ型が支給されます。）

教科書の紛失等は、野村呼文堂（岡本町 6-1 ビオルネ 1F 電話：072-843-0221）または、

アイアイ書店（星丘 2-3-25 電話：072-847-1570）へお問い合わせください。

入学式

| | |
|----|---------------------|
| 日時 | 4月4日(木) 午前 10時00分より |
| 受付 | 午前 9時10分 ~ 9時40分 |
| 場所 | 本校 体育館 |

- あらためて案内状はさしあげませんので、保護者同伴で受付時間に遅れないようにおこしください。
- 組分けは、当日、児童下足室前付近に掲示して発表します。
- 教科書・教具などをいれる大きめの手さげ袋（通学かばんは不要）、上ばき（児童ー上ぐつ 保護者ースリッパ等）をご用意ください。
- 式終了後、担任から入学後のことについて説明がありますので、引き続きご出席ください。
- 当日、やむをえない理由で欠席される場合は、**9時00分までに**学校へご連絡ください。
- 自動車・自転車・バイク等での来校はご遠慮ください。

入学してから

- **始業式は4月8日(月)**です。 ~ 4月5日(金)はお休みです ~
始業式からは、集団登校となります。集合場所・出発時刻は、3月中にお知らせの手紙を投函します。(8:15~8:25に学校に到着するよう出発します。)
- 始業式以降、当分の間は、地区ごとに職員が付き添い、集団下校します。保護者の皆様も、解散場所付近での見守りのご協力をお願いします。
- 学校からの「メール」「おたより」等をよくお読みください。
- 遅刻欠席や体育の見学等は、当面の間は、本日配付する連絡帳にてお知らせください。(電話は極力ご使用にならないでください。) その後のことは、改めてお伝えします。
- 学校・学級への連絡も、電話は極力ご使用にならないでください。また、**電話対応時間は、平日の8:00から17:30までです。**※職員の勤務時間は8:30~17:00ですので、ご協力をよろしくお願い致します。
- お金や、学校に必要なものも持たせないでください。(現金の持参が必要な場合は、別途お知らせいたします。)
- 携帯電話・スマートフォン等を持たせる場合は、学校まで届出をお願いします。(届出用紙が必要な場合は、学校まで申し出てください。)
- 安全上、登校中や登校後に忘れ物などを取りに帰ることはできませんので、忘れ物などがないように気をつけてください。(保護者の方が、学校まで届けていただくことは可能です。)
- 生活が変わり、心身ともに疲れますので、健康面には特に注意してください。
- 元気に学校生活を送れて、自立(自律)の力を育ていけるように、家庭での規則正しい生活習慣づくりや学習習慣づくりのサポートをしてあげてください。

学年費等の納入

郵便局の口座振替による納入をお願いしています。「自動払込利用申込書」に所定事項を記入の上、**2月20日(火)まで**にお近くの郵便局へ提出してください。(学校ではなく、郵便局での手続きとなります。)

なお、郵便局に口座をお持ちでない場合は、先に口座を開設(名義人の運転免許証などの証明資料と印鑑が必要)していただきますようお願いいたします。

お子さまの名義でも、保護者様の名義でも、兄弟で既に登録されている口座でも構いません。(いずれの場合も、再度登録の手続きは行ってください。)

自動払込利用申込書 申込専用

※法外内にはボールペンではっきりとご記入ください。
 ※「お振替印」欄には、通帳野金のお振替印を押してください。
 ※組合口座選積を併せてご提出ください。
 ※振替お受取のついた振込書をお持ちの場合は、窓口にご提出ください。

お振替印欄

郵便番号 ()

おとこ

フリガナ

おなまえ

日中ご連絡先電話番号 (携帯) (会社) (自宅) ()

記号番号 1 0

加入者名 秋方市立交北小学校

口座番号 00940-8-00265140

払込開始月 2015年4月から 払込日 毎月5日 (再払込日 15日) 土・日・祝日の場合は翌営業日

| | | | |
|-----------------------------------|------------------------------------|----------------------------------|---|
| <input type="checkbox"/> 電気料金 20 | <input type="checkbox"/> 住宅使用料 25 | <input type="checkbox"/> 授業料等 29 | <input type="checkbox"/> 副都代金 34 |
| <input type="checkbox"/> ガス料金 21 | <input type="checkbox"/> 公庫借入金 26 | <input type="checkbox"/> 購読料 31 | <input type="checkbox"/> 税金 35 |
| <input type="checkbox"/> のりこみ料 22 | <input type="checkbox"/> 育英会返還金 27 | <input type="checkbox"/> 年会保険 32 | <input checked="" type="checkbox"/> 集金 30 |
| <input type="checkbox"/> 電話料金 23 | <input type="checkbox"/> 各種保険料 28 | <input type="checkbox"/> 会費 33 | <input type="checkbox"/> 30 |

▼「ご契約書欄」はお申込人とご契約者の「おとこ・おなまえ」が異なる場合にご記入ください。

ご契約者

郵便番号 ()

おとこ

フリガナ

おなまえ

日中ご連絡先電話番号 (携帯) (会社) (自宅) ()

* 3月10日までにお近くの郵便局へ提出してください

(児童名:)

振替日・振替額は入学後にお知らせします。

例年:5月 13,000円程度、6,7月 9,000円程度 9~3月 3,800~6,000円程度
 年間 65,000円程度 になります。

※例年、4月と8月を除く、年10回程度の引き落としになります。

その他

- 校区内での転居や、転出の予定がある場合は、早急にお知らせください。
- 就学援助制度の申請書は、入学式の日にお配りします。
 ⇒希望される場合は、毎年度締切日までに申請書の提出をお願いいたします。
- 留守家庭児童会および放課後スクエアについては、放課後子ども課 (tel 050-7105-8201)、または、交北留守家庭児童会 (tel 072-851-7275) におたずねください。
- 食物アレルギーがある方で給食での対応が必要な方は、3月6日~3月13日の15時30分~16時30分にかけて15~30分程度面談させていただきます。ご予約ください。また、別紙「管理指導票」を書いていただく必要がございます。(医師の診断の必要な箇所があります。)

廃校になってしまいましたが、昔、出屋敷に「交北高等小学校」があったことや、この地区は交野の北に位置しているということ、そして字体も左右対称でバランスが良いということで「交北」の名がつけられました。このほか、地番から「北片鉾小」、実り豊かな農地から「豊里小」、「山田北小」の案がありました。

